

LED Multi 5 Color Sign Tower

LED 멀티 5색 싸인타워

특징(Features)

1. 5색 컬러를 1대의 제품으로 구현하여 공간 절약.
Save space by implementing 5 colors in 1 product.
2. 내, 외면 렌즈 주름 강화 및 내부 속 반사 프리즘 구조로 빛 확산 개선.
Lenses for maximum light diffusion as wrinkles.
3. 하단위치의 부저는 노브 방식으로 부저의 음량을 조정
Located at the bottom of the buzzer and the sound can be controlled volume with knob.
4. 충격에 강한 PC재질의 렌즈를 적용하여 신뢰성 강화
Shock-resistant polycarbonate material reinforces the reliability by applying the lens.
5. 접점 출력은 기본이며, 트랜지스터 출력(NPN/PNP)까지 지원
Supports contact output anse transistor output(NPN/PNP).
6. Ø60 원주형(렌즈외경 기준) 라운드 형상 구조
Ø60 columnar structure of the round geometry.



성능 (Performance)

| 구분 (Division) | LED MULTI 5 COLOR SIGN TOWER | |
|------------------------------|--|-------------------------------------|
| 형명 (Model) | KG-MSF | KG-MSFB |
| 기능 (Function) | 점등, 점멸 (Light, Flash) | 점등, 점멸 & 부저 (Light, Flash & Buzzer) |
| 부저 음압(Volume) | 90dB(30cm) / 85dB(1m) | |
| 점멸수 (Flashing time) | 60~70time / min | |
| 정격 (Power supply voltage) | 표준 사양 : 24V DC, 110/220V AC (50/60Hz) | |
| 사용 온도 (Temp) | -5°C ~ 50°C | |
| 사용 습도 (Humidity) | 35% ~ 85% R.H. | |
| 방사 각도(Angle) | 360° | |
| LENS 재질 (Material) | Polycarbonate(PC) 확산형 | |
| PIPE 재질 (Material) | 알루미늄(Aluminum) | |
| 색상 (Color) | 적색, 녹색, 청색, 황색, 백색 (Red, Green, Blue, Yellow, White) | |
| 보호 등급 (Degree of protection) | IPX0 실내용(Indoor) | |

소비전류 (Current consumption)

| 색상 | 24V DC | 110V AC | 220V AC |
|----------|---------|---------|---------|
| 적 색(Red) | 58.6mA | 21.2mA | 14.2mA |
| 녹 색(Grn) | 54.8mA | 21.2mA | 14.3mA |
| 청 색(Blu) | 56.6mA | 21.3mA | 15.4mA |
| 황 색(Yel) | 86.0mA | 32.4mA | 21.1mA |
| 백 색(Wht) | 116.1mA | 45.3mA | 26.7mA |

형명구성(Name composition)

Ø60 LED 점등 / 점멸 / 부저 5색 싸인타워

KG MSFB V2 DL

KG : KG AUTO

동작기능 (Operation)

MSF : 점등(Light), 점멸(Flash)

MSFB : 점등(Light), 점멸(Flash), 부저(Buzzer)

전압사양(Power supply Voltage)

D2 : 24V d.c (DC 12V 사용불가)

V2 : 220V a.c (AC 110V 사용불가)

브라켓 사양 (Bracket specification)

무표시(Blank) : L형 브라켓(Bracket) 기본탑재(Basic)

P : 받침대(plate) KG-SB

F : 접이식 받침대(Foldable plate)

D : 직접 취부(Direct fixing type without plate)

DL : 직접 취부 + L형 브라켓(Direct fixing type without plate + L Type bracket)

외형 및 도면(Appearance / Dimensions)



LED 점등 / 점멸 / 부저
1단에서 5색 칼라 구현

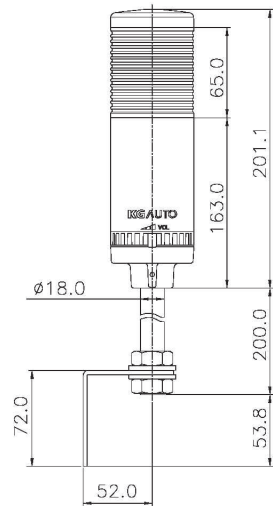

설치도(Panel cutout)

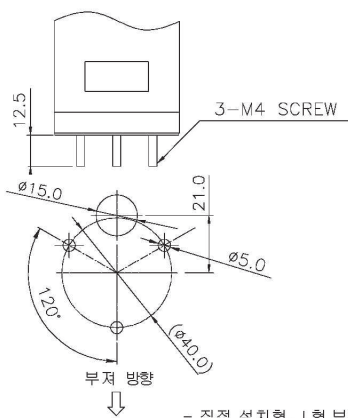

- 직접 설치형, L형 브라켓 (주문형) -
(Direct installation without plate)

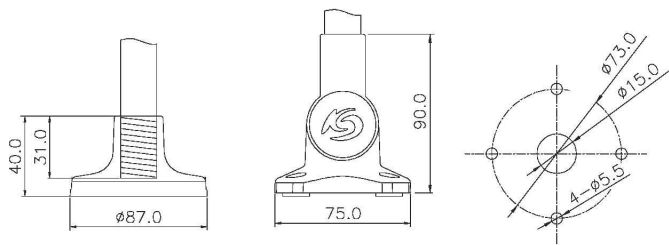
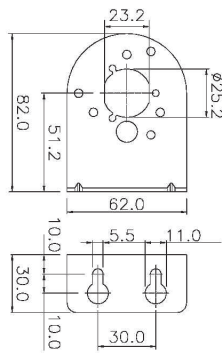

- 받침대 (옵션) 설치형 -- 90° 접이식 받침대 (옵션) -
(Plate installation) (Foldable plate installation)



- L형 브라켓 설치형 -
(L-type bracket installation)

LED Multi 5 Color Sign Tower

LED 멀티 5색 싸인타워

접속도(Connection diagram)

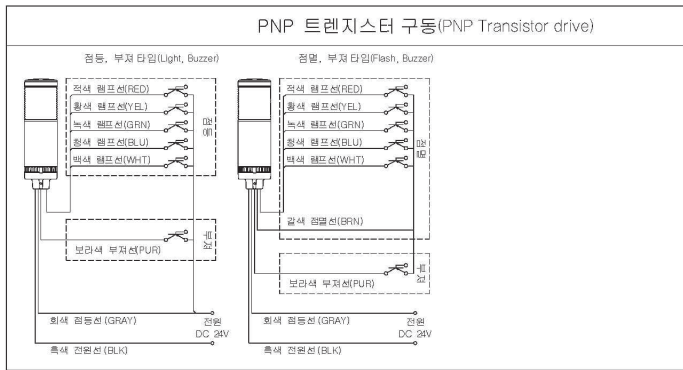
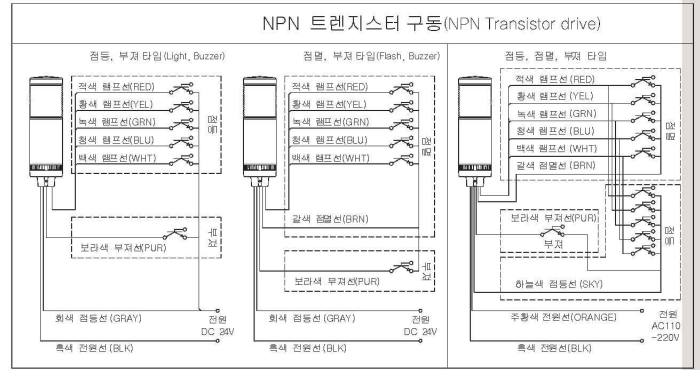
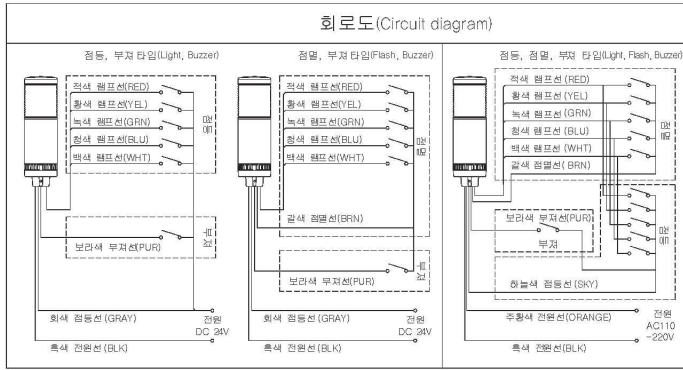

안전상 주의 사항 (Safety information)

- 반드시 각 사양별 접속도에 따른 결선을 준수 하여 주시기 바랍니다.
Please be sure to connect the wiring according to the connection diagram.
- 점멸 점등 AC 사양의 경우 절대로 점멸선(갈색)과 점등선(회색)을 전원선(흑색, 주황색)에 같이 접속하지 마십시오. 회로가 손상됩니다.
If flashing, lighting AC specification, never connect the power line(black, orange) and flashing(brown), lighting (gray) together. The circuit will be damaged.
- 점점 구동제어 DC사양의 전원은 극성과 관계없이 연결 가능 합니다.
DC Power source is connected regardless of polarity in contact drive.
- 부저(보라색)는 점멸선(갈색) 혹은 점등선(하늘색)에 연결 후 원하는 색상의 램프선을 접속할 경우 부저와 표시등이 동시에 구현될 수 있습니다.
If the buzzer(PUR) is connected to a flashing line(BRN) or a lighting line(SKY) and the lamp line of the desired color is connected, the buzzer and lamp may be implemented simultaneously.

부품 (Parts)

| 구분 (Division) | 모양 (Form) | 형식 (Code) | 설명 (Explain) | 구분 (Division) | 모양 (Form) | 형식 (Code) | 설명 (Explain) |
|-----------------------|-----------|---|--|-------------------------|-----------|---------------------------------------|---|
| P형 받침대 (P Type Stand) | | KG-SP (백색 / White) KG-SPB (흑색) (Black) | 싸인타워 수평면에 부착시 사용 (Attach the horizontal plane) | 접이식 받침대 (Foldable Type) | | KG-SF(흑색) | 90° 접이식 받침대 (Foldable plate) |
| L형 받침대 (L Type Stand) | | KG-SL | 싸인타워 수직면에 부착시 사용 (Attach the vertical plane) | 받침대 (Stand) | | KG-S(백색) (White) KG-SB(흑색) (Black) | P형 받침대 사용시 적용 (Applies when using the P type stand) |